

# De restauratie van het huis Henegouwen, Fortuinstraat 14 te Bergen op Zoom.

J.L.C. Weyts

## Inleiding

De Fortuinstraat is vanouds een van de belangrijkste, zoniet de belangrijkste handelsstraat van de stad. Tezamen met de Grote Markt zijn in deze straat dan ook de meeste grote middeleeuwse huizen te vinden. De brand, die de stad in 1397 teisterde legde ook hier de huizen in de as. Omdat de verstening in deze straat al ver gevorderd was, is er nog vrij veel van voor die brand behouden gebleven. Uit bouwhistorisch onderzoek, grotendeels gebaseerd op de samenhang van het metselwerk, toegepaste steenformaten en brandsporen, is gebleken, dat het muurwerk, in hoofdzaak, van tenminste de nrs. 10, 14, 20, 3 en 7 bewaard is gebleven. Het huis Henegouwen, nr. 14, is een bijzonder pand, omdat het van vóór en kort na de brand veel behouden heeft en daarnaast ook een dominante positie inneemt. Het pand kreeg na 'Henegouwen' de naam 'Fortuijn', waaraan de straat haar huidige naam dankt. In het huis is gedurende lange tijd een brouwerij gevestigd geweest. In recentere tijden kreeg het de bestemming van sociëteitsgebouw en hotel, een functie die het ook nu nog heeft. De huidige verbinding met De Draak is, zoals onderstaand aangegeven, in de loop der tijden al vaker in grote of mindere mate aanwezig geweest.

## Historische gegevens

De oudst bekende vermelding van het huis Henegouwen dateert uit 1409.<sup>1</sup> Willem Mets was toen eigenaar van het na de stadsbrand van 1397 herstelde huis. Aan de achterzijde grenst het erf aan dat van Pieter Bollen, eigenaar van De Draak, Grote Markt 38. Dat erf besloeg vanaf de Grote Markt de volle diepte van het bouwblok, tot aan de Kortemeestraat (afb.2). In 1436 is

het huis voor de helft, gedurende 4 maanden, in eigendom van Willem de Brouwer. Daarna verkoopt hij dat deel weer aan de vorige eigenaresse. Aannemelijk is, dat de andere helft van het pand zijn eigendom was en bleef. Wellicht is hier sprake van hulp door een verwant of beroepsgenoot. Mogelijk duidt dit al op een gebruik als brouwerij. In 1441 verkoopt De Brouwer het pand.

Op 12 maart 1512 wordt het omschreven als 'huis met gang, achterhuis en borneput'. Het wordt dan verkocht aan Pieter Gieles, koopman uit Antwerpen, de eigenaar van De Draak aan de Grote Markt.<sup>2</sup> Inmiddels was die ook al eigenaar van andere aangrenzende panden, zoals de Oli-



Afb. 1. Voorgevel voor restauratie

fant aan de Grote Markt (thans onderdeel van het Stadhuis, Grote Markt 1) en een gedeelte van St. Joris (Grote Markt 37). Pieter Gieles legde dwars door zijn eigendom, als ontwikkelaar, de huidige St. Annastraat aan tussen de Markt en de Kortemeestraat. Draak en Olifant werden herbouwd terwijl achterwaarts aan weerszijden van de straat winkeltjes gebouwd werden. Die onderneming was geïnspireerd door

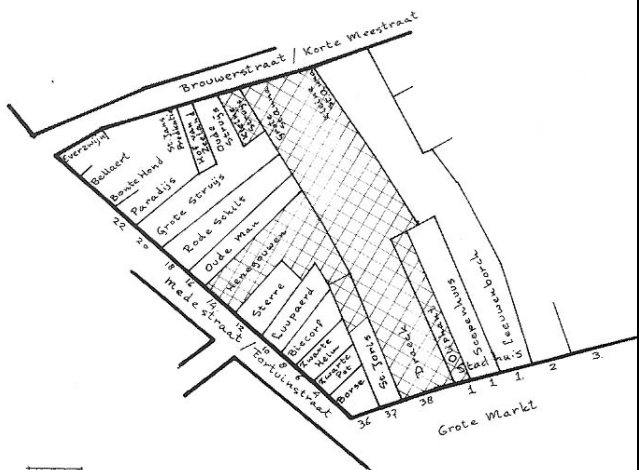

besit van Pieter Gielissen

situatie vóór 1500

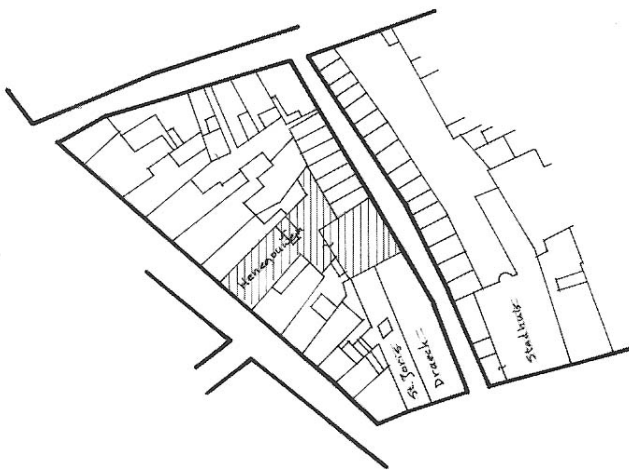

situatie na 1517

Afb. 2. Situatie met St. Annastraat voor 1500 en na 1517

de voorspoed van de stad in die tijd en de bloeiende jaarmarkten. Net als bij een vergelijkbaar project naast de Waag in de Zuivelstraat slaagde het niet, mede als gevolg van de toen inzettende neergang. Vooral de stormvloed van 1530 die de Westerschelde vormde als kortere verbinding tussen Antwerpen en de zee, was daar een oorzaak van.

Toen in 1517 de eigendommen bij executie verkocht werden, kwam op 16 januari Henegouwen in handen van een Spaanse koopman, Anthuenis Lanignes. Het werd toen omschreven als huis met gang, erf, achterhuis, borneput en ledig erf daarachter tot aan de St. Annastraat. Blijkbaar was achter Henegouwen wel iets afgebroken, doch waren er nog geen winkels gebouwd. Kennelijk zat er handel in, want op 30 oktober wordt het, tezamen met de Olifant en vier huizen daarachter, eerst verkocht aan een koopman uit Jenever (Genève?) en daarna aan meester Hanse Poppen. Vóór 1555 en tot 1573 is het pand in eigendom bij lakenkopers, daarna wordt het gekocht door Jan Grijp, een brouwer. Een

open plaats achter het belendende huis De Sterre (Fortuinstraat 12), die daar wellicht in 1554 van afgenomen was, wordt weer bij De Sterre gevoegd. Aan de zijde van de St. Annastraat was inmiddels een zelfstandig huis De Cam ontstaan, terwijl Henegouwen nog wel een poort naar die straat bezat.

In 1615 is de nieuwe eigenaar Govaert Marinuss. Hij koopt in 1619 ook het erachter gelegen huis De Cam. Vervolgens verkoopt hij in 1622 het huis Henegouwen, dan De Fortuijn geheten, aan de tingieter Jan Suyens; De Cam behoudt hij. De verkoper zal alle brouwerijgereedschappen wegnemen, twee stenen gevels optrekken en twee staande vensters van diefijzers voorzien om De Cam van De Fortuijn te scheiden. Een suikerpereboom, een winterpereboom een abrikozenboom, een brantkers en een kweepereboom blijven staan op het erf; de overige bomen blijven aan de verkoper. Het lijkt erop, dat de brouwerij daarmee naar De Cam verplaatst is. Als Marinussen in 1627 De Fortuijn koopt, wordt bepaald, dat de tinnegieter zijn gereedschap weg zal nemen, almede het giethuys. Verder mag hij 'de twee winckels in de voorvloer wegnemen en allen tgene aen dezelve winckels is dependerende, gelyck oock de verkoper mag afbreken een werckcamer staende boven nevens de voorcamer'.<sup>3</sup> Hier is sprake van vaste inventaristukken. In 1640 is Govaert Marinussen overleden.



Afb. 3. Schouw in het achterhuis op de begane grond

Zijn zonen Marinus en Johannes Neervelt volgen hem op in de brouwerij. Zij bezitten in 1656 ook St. Joris, Grote Markt 37. In 1667 kopen zij ook De Draak, Grote Markt 38. Na het overlijden van Marinus en zijn vrouw, wordt De Fortuijn in 1679 inclusief alle brouwerijgereedschappen door de voogd van hun kinderen verkocht aan Johannes van der Creke (hun zwager?). De volgende eigenaar is Jacobus Neervelt, zoon van Marinus. Hij is gehuwd met Maria Moermans, ook telg uit een brouwersfamilie. Vele inventarisstukken, die verkoper destijds overnam, zijn in de koop begrepen. In 1696 verkoopt hij De Draak, waarna een geschil ontstaat met de nieuwe eigenaar over het bijbehorend erf, de waterloop en de erfscheiding. Als Jacobus in 1704 overleden is, komt een eind aan de brouwerijfunctie. Er is op dat moment nog één (studerende) zoon in leven. De weduwe hertrouwt met doctor Gregorius van Lemmert en, na diens dood, met Philippus van Campenhout. Na haar overlijden wordt een uitgebreide inventaris opgemaakt, waar ook de indeling van het huis naar voren komt.<sup>4</sup> Op de begane grond is er aan de straatzijde een 'salet', daarachter een 'middelkamer' waarin onder andere een 'ledikant met behangsel' en dertien schilderijen aanwezig zijn. Beide liggen in het voorhuis. Erachter is de 'grootte kamer', waarin onder andere een ledikant en een clavecimbel staan. Dit zal de kamer in het achterhuis zijn, waar zich ook de 18de-eeuwse schouw bevond.

Verder oostwaarts, wellicht in het 18de-eeuwse bijgebouw lag de 'groene kamer' met onder andere behangsel in de schoorsteen. In het 'achterhuijs', wellicht aan de overzijde van de binnenplaats, bevond zich onder andere keukengerei zoals ijzerwerk, koperwerk en tinwerk. Daarna is sprake van een 'nieuw kamerken', dat wellicht aan de St. Annastraat stond. Op de eerste verdieping van het hoofdhuis op de 'boven voorkamer' was er 'goutleerbehangsel' aanwezig, op de studeerkamer daarachter 'groen behangsel'. Daarna wordt de zolder beschreven. De conclusie mag daar uit getrokken worden, dat de andere gebouwen geen vertrekken op de verdieping hadden, althans met vermeldenswaardige inventaris. Het huis gaat in eigendom over naar haar zoon Cornelis van Lemmert. Die sterft in 1735. Bij de verkoop aan notaris Alemans is het huis verhuurd aan majoor Brouw. Ook bij de verkoop aan notaris Van Overstraten in 1774 is het verhuurd, nu aan kolonel Van Sonsbeek. Midden in de 19de eeuw woonde kantonrechter Van de Heyden er. In 1889 komt het pand in bezit van Marinus Grimminck, eerst sociëteits- en later hotelhouder. Hij laat in 1893 het pand ingrijpend verbouwen. Van 1911 tot 1936 is het eigendom van de fam. Teitsma. Die breidden het hotel in 1914 aan de achterzijde uit, waarna in 1917 de tussenliggende binnenplaats overkapt wordt. Van het toenmalige interieur van de achterkamer in het hoofdgebouw is een afbeelding bewaard gebleven waarop de toen nog aanwezige 18de-eeuwse schouw zichtbaar is. De vol-

gende eigenaar, Prenger, moderniseerde in 1964 de pui, waarna in 1965-1967 de bovenverdiepingen verbouwd werden. In 1978 heeft hij aan de St. Annastraat een nieuwe woning laten bouwen. Tenslotte is in 1999 het pand door aankoop door Frans Hazen weer met De Draak verenigd, waarbij inmiddels ook al langere tijd de panden St. Joris en De Beurze, Grote markt 37 en 36 behoren. Door een uitgebreide restauratie en verbouwing is het hotel met bovenverdiepingen van De Fortuijn uitgebreid, terwijl op de begane grond de keukens en een restaurant ingericht zijn.

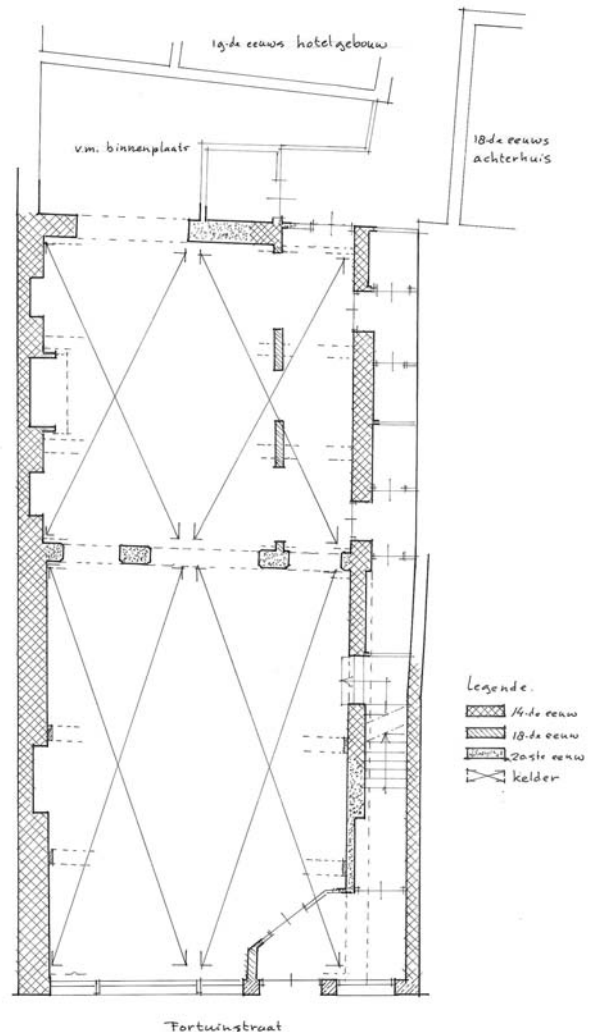

Afb. 4. Plattegrond van het oorspronkelijke huis, begane grond

### Bouwhistorie en restauratie

Het huis Henegouwen is bouwhistorisch boeiend. Het is een van de grotere huizen in een hoofdstraat van Bergen op Zoom. Bijzonder is, dat alle bouwmuren, m.u.v. de voorgevel, tot de muurplaathoogte nog dateren uit de 14de-eeuw (afb.4 en 5). Zij hebben de stadsbrand van 1397 doorstaan. Ook de vrijstaande delen van de zij- en achtergevels van het achterhuis zijn zo oud. Zij behoren daarmee tot de in de stad zeldzame 14de-eeuwse bakstenen gevels. De muren zijn

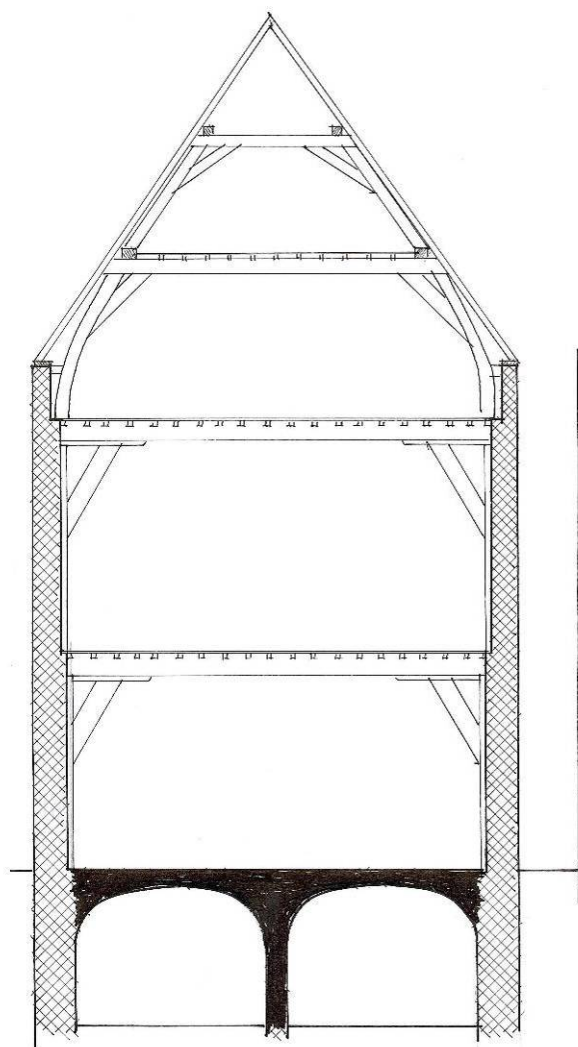

Afb. 5. Dwarsdoorsnede over het voorhuis

ca 50 centimeter dik en gemetseld van rode bakstenen 25 x 12 x 6 centimeter. Het huidige pand bestaat uit een middeleeuws voor- en achterhuis met aan de zuidzijde daarvan een deels overbouwde open gang. Achter het achterhuis ligt een overbouwde binnenplaats en een vroeg-20ste-eeuws hotelgebouw, doorlopend tot de St. Annastraat. Van een ouder huis aan de straatzijde zijn hierin een gevelgedeelte, bouwmuren en de overwelfde kelder opgenomen. Bezuiden dat hotelgebouw ligt er een tuin, aan de westzijde begrensd door een bijgebouw dat tegen het erf van het belendende pand nr. 12 aan ligt, aan de oostzijde door een uit 1978 daterend bij het complex behorend huis aan de St. Annastraat en verder aan de zuidzijde door de panden De Draak en St. Joris, Grote Markt 38 en 37.

Al in de oudste toestand bestond het pand uit voor- en achterhuis. De deels ontleisterde gedeelten van de bouwmuur tussen beide ver- toonde nergens schoon metselwerk. De hoogte- opbouw zal ook met de bestaande situatie ver-

gelijkbaar geweest zijn, zij het, dat het voorhuis aanvankelijk niet onderkelderd was.<sup>5</sup> Bij de her- bouw na de stadsbrand zal dit nog steeds zo geweest zijn. De geringere hoogte van de ruim- ten op de begane grond ten opzichte van die op de verdieping wijst erop, dat de begane grond- vloer oorspronkelijk aanzienlijk lager gelegen moet hebben, lager dan de bovenzijde van de keldergewelven in het voorhuis. Tot de oudste bouw- fase behoren ook nog lampnissen in de keldermuren van het achterhuis en twee ruime opberg- nissen aan weerszijden van een schoor- steenkanaal tegen de noordmuur van het ach- terhuis op de begane grond (afb.3).

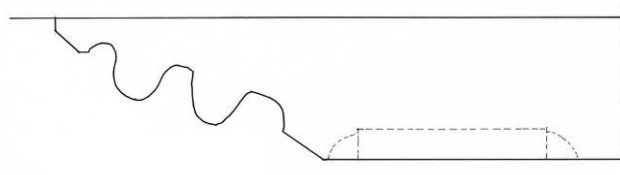

Afb. 6. Profilering van een sleutelstuk in het voorhuis

Na de brand zijn in het voorhuis de nu nog be- staande moer- en kinderbalklagen aangebracht, evenals de dendrochronologisch in 1404 geda- teerde kapconstructie.<sup>6</sup> De muurstijlen en korbe- len, die zowel op de begane grond als op de eerste verdieping stonden, zijn wellicht in de 19de-eeuw verdwenen. Op de verdieping is nog één oorspronkelijk geprofileerd sleutelstuk aan- wezig (afb.6), terwijl een ander, secundair als latei gebruikt, in de zuidmuur zichtbaar is ge- weest. Bijzonder in dit voorhuis is, dat de derde travee veel dieper is dan de twee voorste. Het kan verband houden met een tegen de oostmuur geplaatste schouw, doch zeker is dit niet. Bij het in bouw- tijd overeenkomstige huis Fortuinstraat 10 is de derde travee eveneens zeer groot, (tus- sen moerbalk - strijk- balk 3,3 meter), terwijl er ook daar geen sporen van een schouw tegen de achtergevel zijn. Bij twee analoge doch minder extreme gevallen in Lievevrouwestraat 34 en 42 heeft er in elk geval in oorsprong zeker ook geen schouw tegen de eindmuur gestaan. Een ander uitzonderlijk detail is, dat de spantjucken van de tweede zolder- of vliering- vloer op de onderlig- gende flieringen staan terwijl gebruikelijk is, dat zij er aan de binnenzijde tegenaan staan. Op de eerste verdieping zijn nog twee fragmenten er wellicht ook van rond 1400 daterende openingen aangetroffen. De ene betreft een doorgang tus- sen voor- en achterhuis, benoorden een jongere stookplaats tegen de tussenmuur. De andere

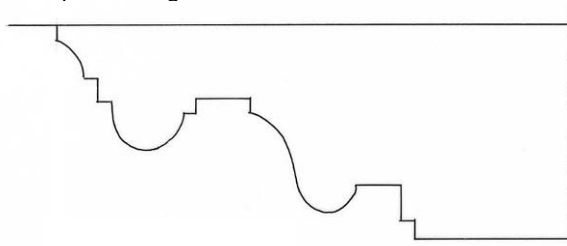

Afb. 7. Profilering van een sleutelstuk in het achterhuis



Afb. 8. Negge van de kelderingang

betreft een eiken kozijndorpel met waterslaglijst, aanwezig in het enige bewaarde ingebouwde deel van de zuidgevel van het voorhuis. Thans is het nog traceerbaar in een overkraging in de toiletruimte, aan de zuidzijde daarvan gelegen. Van een verder verdwenen laatgotische voorgevel is bij de restauratie onder maaiveld een geprofileerde kalkstenen negge van een toegangspoort tot de kelder teruggevonden (afb.8). De bijbehorende stenen keldertrap is vrijwel geheel verdwenen.

Ook in het achterhuis zal al het houtwerk wel na 1397 geheel nieuw aangebracht zijn. Het enige van die herbouw overblijvende deel is de grotendeels zeer gaaf bewaarde geheel eiken kapconstructie (afb.9). Die bestaat uit twee op elkaar geplaatste schaargebinten, flieringen en met haanhouten verbonden gemerkte sporenparen. De sporen zijn hier van gezaagd eiken gemaakt, in tegenstelling tot de helaas in de jaren zeventig verwijderde gekantrechte ronde eiken sporen in het voorhuis.<sup>7</sup> De verdiepingen en zolderbalklagen in het achterhuis zijn rond 1600 geheel vernieuwd. Uitzonderlijk is, dat de moerbalken geprofileerd zijn. Van de oorspronkelijke geprofileerde sleutelstukken is er één behouden gebleven (afb.7). Wellicht is in dezelfde bouwcampagne ook de nu nog bestaande overwelling van de kelders aangebracht, ter vervanging van een mogelijk houten kelderdek (steenformaat 22 x 10 x 5 centimeter). Aannemelijk is, dat de fraaie barokke marmeren schouw, die bij de verbouwing in 2000 onder de vloer van het achter het middel



Afb. 9. Vliering van het achterhuis, nu hotelkamer

eeuwse huis staand bijgebouw tevoorschijn kwam, oorspronkelijk tegen de noordmuur op de begane grond gestaan heeft. Bij de restauratie is die in elk geval daar geplaatst (afb.3). Bekend is wel, dat die schouw, wellicht sinds het aanbrengen van een monumentale 18de-eeuwse schouw op de huidige plaats (afb.14) minstens enige tijd in een achterzaal achter het hoofdgebouw heeft gestaan (afb.13). Een aardige bijkomstigheid bij het huidige gebruik van deze ruimte als restaurant is, dat een vrijwel identiek exemplaar in het Rubenshuis te Antwerpen staat in het vertrek dat tot eetzaal bestemd was. Ongetwijfeld zijn er in de latere perioden, behalve de wellicht ook rond 1600 uitgevoerde onderkeldering van het voorhuis, andere, thans niet meer traceerbare verbouwingen uitgevoerd. Wel herkenbaar is de bouw of herbouw van een achterhuis achter het buurpand De Sterre, in de eerste helft van de 18de-eeuw. De verdiepingsbalklaag en delen van het gevelwerk dateren nog uit die tijd; kap en zolderbalklaag zijn eind 19de-eeuw vernieuwd. Goed herkenbaar is ook een verbouwing uit 1893, waarbij de voorgevel vernieuwd werd en een al aanwezige gang met nieuwe, nu in het achterhuis nog aanwezige stucplafonds gedecoreerd werd (afb.10). Deze gang liep tot de restauratie nog door tot aan de voorgevel. In dit ganggedeelte waren de plafonds echter zwaar beschadigd. Op de eerste verdieping was in een voorkamer een iets eenvoudiger doch wel gelijkwaardig plafond nog deels aanwezig. De vloerdelen in het achterhuis op de eerste verdieping



Afb. 10. Stucplafond in de gang, voor restauratie

zijn toen ook van een fraaie geschilderde decoratie voorzien (afb.11) In een kantoorvertrek, bezuiden de gang, aan de straatzijde werd toen een stucplafond met geschilderde decoratie aangebracht. Bij de verbouwing is wellicht



Afb. 11. Beschildering op de verdiepingvloer in het achterhuis

ook het westelijke deel van de zuidgevel weggebroken, die immers tegen een venster van de nieuwe gevel uitkwam.

Bij de voorgevelverbouwing in 1964 werd de eigen stoep verwijderd en verdwenen de terrasseuren. Het stoephek is later hergebruikt op de achterplaats van het Markiezenhof. De puipilasters werden van hun decoratie ontdaan, terwijl ook de voordeurpartij gemoderniseerd werd. Bij de interne verbouwingen in 1965-1967 werd het historische karakter met uitzondering van de kelders en vlieringen compleet onzichtbaar gemaakt.

Bij de restauratie in 2000-2001 zijn de historische constructies zoveel mogelijk hersteld en weer zichtbaar gemaakt. De reconstructie van het houtskelet bewees daarbij goede diensten waar ten behoeve van akoestische eisen zware vloeren moesten worden toegepast. Uit functioneel oogpunt zijn de overbouwingen van de zijgang en de verruimende dakkapellen op de zolder gehandhaafd; de binnenplaatsbebouwing is tot uitsluitend de begane grond teruggebracht en ook daar met een daklicht weer herkenbaar gemaakt. De ingewikkeldste opgave was de verbinding, zonder trappen, vanaf de receptie van het hotel in Grote Markt 37, naar de toegevoegde kamers in Henegouwen en, in omgekeerde richting, tussen de nieuwe keukens en de bestaande restaurantruimte in Grote Markt 36 en 38. Al bij al is het historisch toch al interessante hotel De Draak met deze uitbreiding en een bijzondere component rijker geworden.



Afb. 12. Voorgevel na restauratie



Afb. 13. Interieur van het achterhuis op de begane grond rond 1900. Links de 18de-eeuwse schouw



Afb. 14. Interieur van de achterzaal met barokke schouw



Afb. 15. Interieur restaurant

### Verklarende woordenlijst

- Sleutelstuk: langwerpig plat stuk hout ter ondersteuning van een balkeinde
- Schaargebint: spantgedeelte, bestaande uit twee schuin geplaatste stijlen, een dekbalk en schoorbalken bij de verbinding
- Haanhout: horizontaal verbindingsbalkje tussen twee daksporen
- Sporenpaar: twee daksporen, dien met een houtverbinding onderling gekoppeld zijn.
- Travee: afstand tussen twee opeenvolgende steunpunt-assen in de lengterichting van het gebouw.
- Strijkbalk: een vloerbalk, langs een muur lopend.
- Spantjuk: gebint, waarvan het schaargebint één van de vormen is.
- Waterslaglijst: uit het (gevel-)vlak stekende lijst, dienende om het regenwater van de gavel af te laten druipen.

inventaris van jufr. Maria Geertruida Moermans laetst huisvrouw van hr. Philippus van Campenhout medicine doctor alhier overleden 22-12-1725 gemaakt t.b.v. de kinderen Cornelis en Elisabeth van de Lemmer, [vader: doctor Gregorius van de Lemmer] en Johannes Philippis van Campenhout huwelijksvoorwaarden. 23 sept. 1711 notaris Turcq

inboedel

int voorsalet

tien becleede stoelen met twee armstoelen  
een spiegel met een vergulde lijst  
een nooteboome tafel  
een thee tafel  
een staende en leggende plaet  
een sittebank  
een behangsel  
twee gordijnen

in de middelkamer

een ledekant met sijn behangsel bedde hoofdpeulewe  
en verdere toebehoorten  
een gevulde armstoel  
een tafel met sijn kleet  
een spiegel met een swarte lijst  
dertien schilderijen

in de groote camer

een ledekant bedde met een kemelshaire en zijde  
deken ende spreij  
een rustbank en spreij  
een clavecimbael  
tien stoelen becleet met wit linden ende twee  
armstoelen  
negentien schilderijen groot en cleijn daer onder twee  
familie stucken  
een spiegel met een swarte lijst  
een tafel met sijn kleet  
een kruijcfix  
een ingeleijt cabinet daer in eenige kleijnigheden niet  
waerdigh te annoteren  
daer op ses porcelijne schoteltiens  
een grooter dito  
ses chocolaet backen  
een halff dosijn coffijbacken en schoteltiens  
twee spoelcommen, daer onder een quade  
een schoucleet  
een stilleken

in de groene kamer

een behangsel  
ses stoelen  
een spiegel met een bruijne lijst  
een teetafel  
een lantaerne  
vorode schoorsteen twee halff dosijn porcelijn japans  
en twee thee potten  
een cabinet  
daerop twee spoelcommen waer van een is gebrooken  
een halff dosijn coffij goet waer van een backje is  
gebrooken  
een halff dosijn thee goet  
en een stelsel van vijff stucken

in de keuken en int agterhuijs , houtwerk

een eettafel  
een tictacqbort  
een pors  
aght stoelen  
een kasken

een schenktafel  
een thee tafel  
een thee blatie  
een eet tafeltien

ijserwerk

een kettingh  
drije tangen  
twee assyschoppen  
een staende plaet  
een braetspit  
een wal?spit met sijn toebehooren  
een grooten rooster  
een cleijnder dito  
nog een ketting  
een ijsere vijsel met sijn stamper  
een loopend spit

kooperwerk

een distileer ketel  
een braetpan  
twee confooren  
twee blakers  
twee schalen  
een steekpan  
een coffijpot  
een koffij ketel  
een chocolaet ketel  
een groot confoir  
een dito cleijnder  
twee tabacqsconfoiren  
een koffijkan  
een panneken  
twee kandelaers  
een schuijmspaen  
een casserol  
een teeketel met sijn confoir  
een koffijketel  
vier ketels groot en kleijn  
een stooffpan  
een merremiet  
een taertpan  
een mortier met sijn stamper

tinnewerk

een theeboij? bouij? pottje  
een lampet met sijne schotel  
negen schotels  
vier en dertigh borden  
een spouwpotjen  
een olijkanneken  
een koffijkan met drije kranen  
een lockemein? lockemem?  
een bierkan  
een inktpot  
een spouw kecken? ketken?  
drije waterpotten, daer onder een sonder oir  
seven schotels  
een bort

alnogh alderhanden inboel

een bedde met twee dekens en toebehooren  
een rabbat en twee groene gordijnen

ses schilderijen  
een spiegeltien  
een coffijmolentieeen halff dosijn theegoet  
twee theebussen  
negen schoteltiens delfs goet  
twee schutseltiens  
een schouwkleet  
drije commen delfs, daer onder een gebrooken  
een vogel kouw  
twee gordijnen voor de glasen  
twee reken met twee en dertig gelije borden  
twee stoelen

en voorts int agterhuys eenige kleijnigheden  
niet weerdigh te annoteren

in het nieuw kamerken agter de keuken  
een ledekant met geel behangsel  
daer in een bedde met sijn toebehooren  
een theereckie met drije en een halff dosijn theegoet  
waer van twee halff dosijnen sijn geschonden  
ses schoteltiens  
een theepot met silver beslag  
een tafeltien  
vijff stoelen  
een tafelspiegeltien

op de boven voorkamer  
een gout leer behangsel  
een pavillioen met groen behangsel  
daer in een kleijn beddeken  
een vierkante tafel met een groenkleet  
drije stoelen  
een partije oude matten  
een schouwkleet  
een kapstock  
een kas

op de studeerkamer  
een ledekant met groen behangsel  
daer in een bedde deken en toebehooren  
een groenbehangsel aen de mueren  
een schutsel van ses deuren  
een dubbele lessenaer  
een kisten met medicijnen  
een becleede armstoel  
een kleijne stoel  
de boekekass met de boeken  
bovensolder  
een groot lantaerne met een blaker daer in  
een spinnewiel

linden opgegeven bij juffrouw Elisabeth van  
de Lemmer  
veertigh servetten  
seven tafellakens

linden van boven  
een lap servetten van dertien ellen  
een lap servetten van aghtien ellen  
een lap servetten van vier en twintigh ellen  
seven tafellakens en een van seven ellen  
vier en dertig servetten met eenen handdoek  
ses en dertig servetten  
twalf paer lakens  
tien paer fluwijnen

dagelyx goet  
twaelff paer lakens  
elff paer fluwijnen  
sestien handdoeken  
negentien servetten  
elff tafellakens

silverwerk  
twee groote hoogekandelaren  
twee dito wat kleijnder  
een dito nog kleijnder  
een mostert pot met sijn lepel  
een tafelrink? staende op drije voetjens  
een tee confoir  
een suijkerbus  
een poeijerdoos  
een borstel met silver beslag  
een snuijterbak met twee snuijters  
vier soutvaten  
een beker  
een speldeback  
een schenkbort  
een peperbusch  
een kom  
seventien lepels  
sestien forquetten  
twee kleijne lepels  
een confituer lepeltien  
een theelepeltien  
voorts een vergulde medaille verbeeldende den prince  
van orange

juweelen  
een tour van eenhondert en aght fijne paerlen met  
nogh sestien losse dito  
een bood? met aghtien steenen groot en kleijnd  
twee orketten ijder met ses steenen  
twee ringen ijder met een steen

verder het huis de Fortuijn in de Langemeestrate daer  
de overledenen in heeft gewoont

de Drije Hoefijzers in de Lievevrouwestraat. is  
verhuurd aan Sr. Frambaqh? voor 50:0 per jaar

---

<sup>1</sup> Voor historische gegevens is geput uit het archief van het Regionaal Historisch Centrum, Bergen op Zoom.

<sup>2</sup> J.L.C. Weyts, 'Het ontstaan van de St. Annastraat'. Studies uit Bergen op Zoom 1975, blz.81-91.

<sup>3</sup> Regionaal Historisch Centrum, Bergen op Zoom, Stadsarchief Da 5058 fol.132v.

<sup>4</sup> Regionaal Historisch Centrum, Bergen op Zoom, Notarieel archief inv.nr.439, notaris Bolcoel 19-8-1726

<sup>5</sup> Het steenformaat van de kledermuren is 25x12x6 centimeter, dat van het tongewelf 19x9x4,5 centimeter.

<sup>6</sup> Dit onderzoek is verricht door IBID, thans BAAC, bureau voor bouwhistorie te 's Hertogenbosch.

<sup>7</sup> Bij diverse bekappingen in Bergen op Zoom zijn die bekend, zoals Grote Markt 36, Lievevrouwestraat 9 en 33 en Blauwehandstraat 8, doch ook in Catharinastraat 20 en 91 te Breda.